



1. Para vaciar el tanque, baje la manguera de descarga al drenaje y abra la válvula. Tenga en cuenta que la manguera de drenaje y descarga debe estar más baja que el fondo del tanque. Cuando termine el drenaje, gire el mango de la válvula a la posición cerrada y devuelva la manguera de descarga al soporte interior.

Importante: Verifique regularmente el nivel y contenido del drenaje antes de que los líquidos alcancen la capacidad máxima de 10 galones. La tapa del tanque NO es un sello hermético.

2. Periódicamente, el tanque y / o la manguera de descarga deberán limpiarse. Para retirar estos componentes del receptáculo, comience desenroscando la tapa del tanque. A continuación, ubique los dos tornillos en el soporte de retención de la manguera de descarga y retírelos con un destornillador Phillips. Deje a un lado el hardware y el soporte superior para volver a instalarlos más tarde. El tanque y la manguera de descarga ahora deben estar libres para la limpieza. Una vez completado, vuelva a instalar los componentes siguiendo el orden inverso de desmontaje.

Importante: Asegúrese de verificar que todos los componentes de plomería estén apretados antes de volver a utilizarlos.

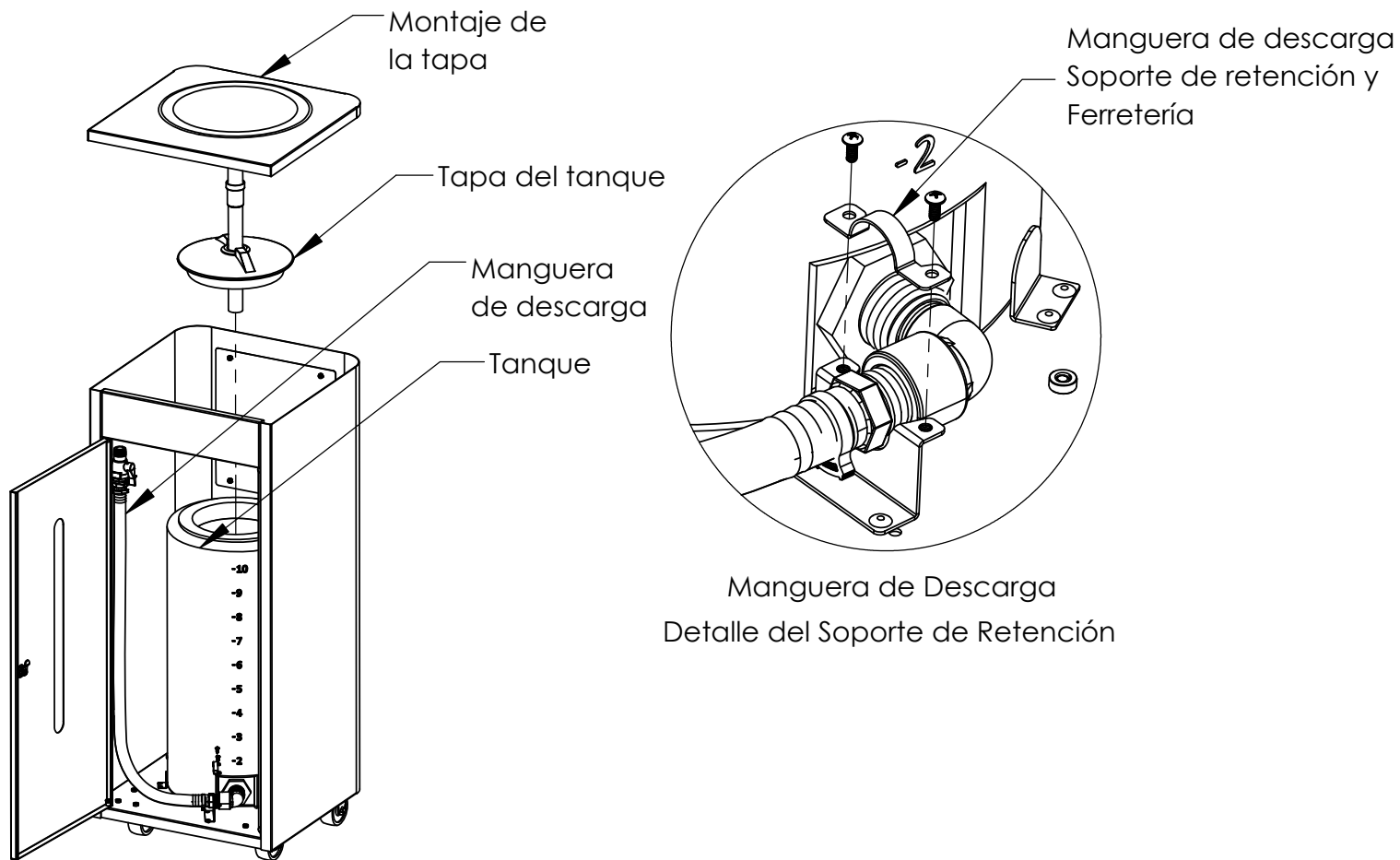

Nota: El estilo del tanque puede ser diferente.

MAX FILL LINE

DO NOT OVERFILL

THIS DRAWING IS THE PROPERTY OF EX-CELL KAISER, LLC.

ALL RIGHTS TO DESIGN AND INTENT ARE RESERVED TO BE USED ONLY FOR THE EXPLICIT WRITTEN PURPOSE AGREED TO BY EX-CELL, KAISER, LLC

© 2023 Ex-Cell Kaiser LLC | ex-cell.com | service@ex-cell.com | P: 847.451.0451